

FOR SPANISH AND FRENCH TRANSLATIONS GO TO:
[HTTP://WWW.BOLTLOCK.COM/ABOUT-STRATTEC/BOLT-LITERATURE](http://www.boltlock.com/about-strattec/bolt-literature)

ENCUENTRA INSTRUCCIONES DE ENSAMBLE EN ESPAÑOL EN EL WEBSITE:
[HTTP://WWW.BOLTLOCK.COM/ABOUT-STRATTEC/BOLT-LITERATURE](http://www.boltlock.com/about-strattec/bolt-literature)

POUR INSTRUCTIONS EN FRANÇAIS, VISITEZ
[HTTP://WWW.BOLTLOCK.COM/ABOUT-STRATTEC/BOLT-LITERATURE](http://www.boltlock.com/about-strattec/bolt-literature)

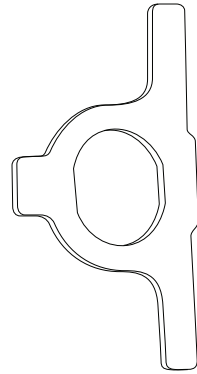
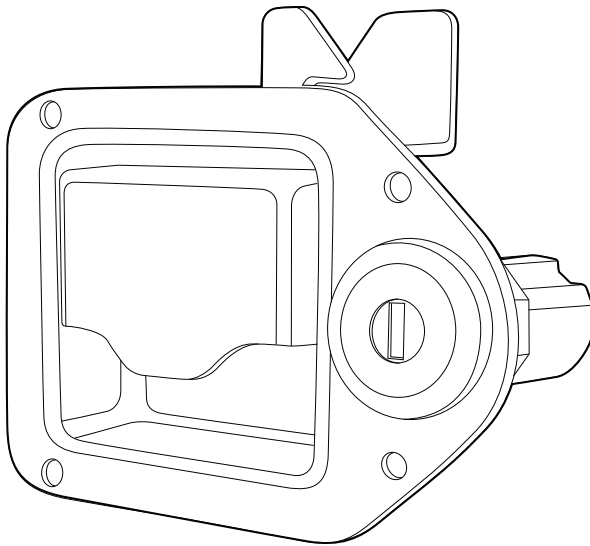

SEPARADOR

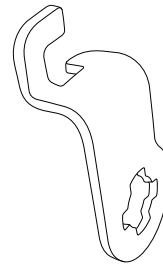

PALANCA



PRESILLA E-CLIP

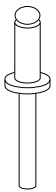

REMACHE 4x

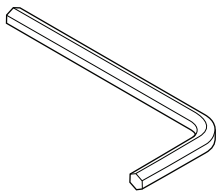

LLAVE ALLEN DE 1/8"

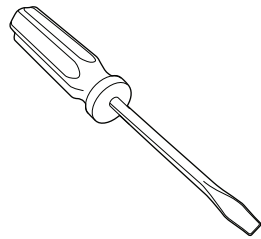

DESTORNILLADOR DE CABEZA PLANA

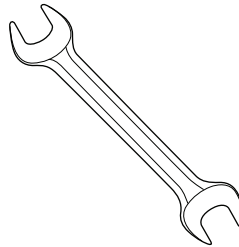

LLAVE DE 11/4"



TALADRO C/BROCA DE 3/16"
(RECOMENDADA)

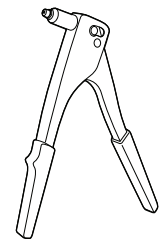

PISTOLA DE REMACHES

DESMONTAJE DE LA MANIJA ANTERIOR

2

TALADRAR LOS REMACHES EXISTENTES (EL TAMAÑO RECOMENDADO ES DE 3/16") SIN EXCEDER EL TAMAÑO #16 DEBIDO AL RIESGO DE DAÑAR LA CAJA DE HERRAMIENTAS.

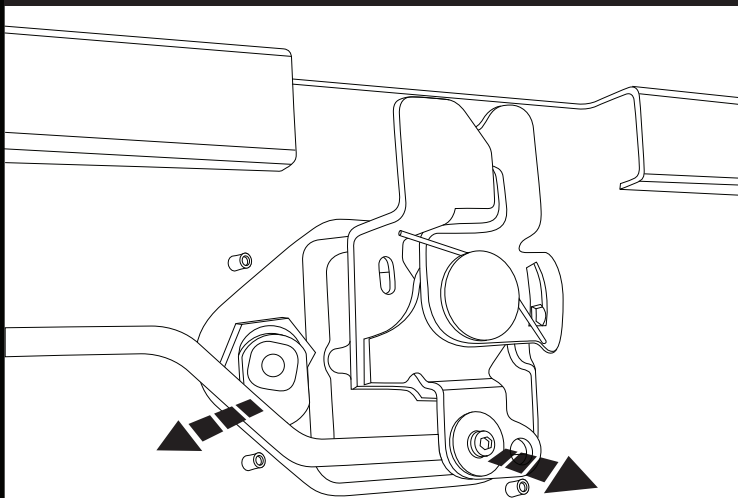

1

SOLTAR LOS TORNILLOS DE FIJACIÓN Y RETIRAR LA VARA CONECTORA CON UNA LLAVE ALLEN DE 1/8". (ESTE PASO PUEDE NO CORRESPONDER A TODOS LOS MODELOS)

3

RETIRAR EL CONJUNTO DE MANIJA Y PESTILLO EXISTENTE Y LA JUNTA DE LA CAJA DE HERRAMIENTAS. GUARDAR LA JUNTA PORQUE VA A VOLVER A UTILIZARSE CON LA NUEVA MANIJA.

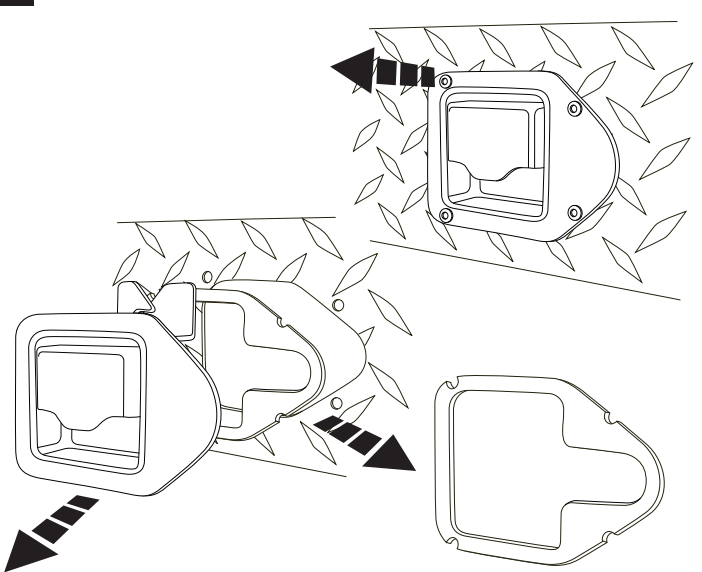

CODIFICACIÓN DEL CILINDRO DE CERROJO

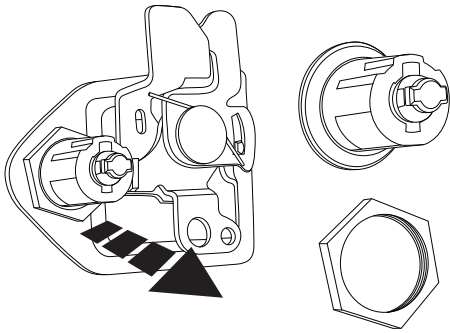

1 SOLTAR LA TUERCA Y RETIRAR EL CILINDRO DE CERROJO DE LA NUEVA MANIJA

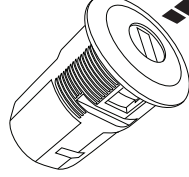

2 LEER LA ETIQUETA DE ADVERTENCIA Y QUITARLA.

ADVERTENCIA

NO RETIRAR HASTA ESTAR LISTO PARA CODIFICAR GRV SOLAMENTE INSERTAR LA LLAVE DESTINADA A USO DIARIO.

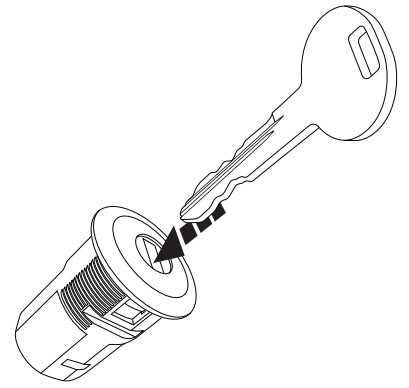

3 RETIRAR LA LLAVE DE CONTACTO DEL LLAVERO E INSERTARLA EN EL CILINDRO DEL CERROJO

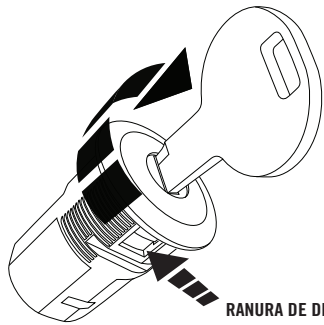

RANURA DE DRENAJE

4 ORIENTAR EL CILINDRO DEL CERROJO DE TAL MODO QUE LA RANURA DE DRENAJE QUEDE HACIA ABAJO, MANTIENIENDO A LA VEZ INSERTADA LA LLAVE TOTALMENTE. GIRAR LA LLAVE EN 180° HACIA LA DERECHA. NO MOVER HACIA ARRIBA NI ABAJO LA LLAVE MIENTRAS SE CODIFICA

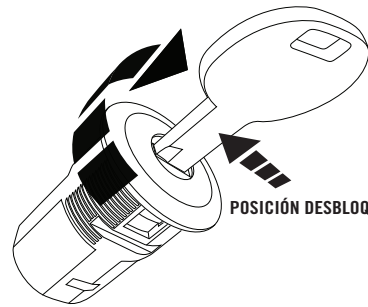

POSICIÓN DESBLOQUEADA

5 AHORA QUEDA LA LLAVE EN POSICIÓN BLOQUEADA. GIRAR EN 90° HACIA LA DERECHA PARA DESBLOQUEARLA. HACER UN CICLO DEL CERROJO 3 VECES PARA ASEGURARSE DE QUE QUEDA DEBIDAMENTE CODIFICADO EL CILINDRO DEL CERROJO DEJAR EN POSICIÓN BLOQUEADA AL ESTAR LISTO PARA INSTALAR

INSTALACIÓN DE LA NUEVA MANIJA

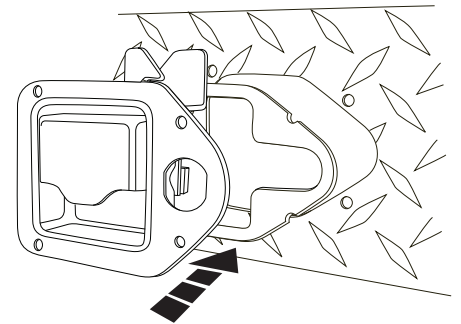

1 PONER LA NUEVA MANIJA CON LA JUNTA DEL ENSAMBLAJE ANTERIOR EN EL AGUJERO (SE HAN DESMONTADO EL CILINDRO DEL CERROJO Y LA TUERCA)

2 ALINEAR LOS CUATRO AGUJEROS ANTES DE REMACHAR PARA INSTALAR CORRECTAMENTE

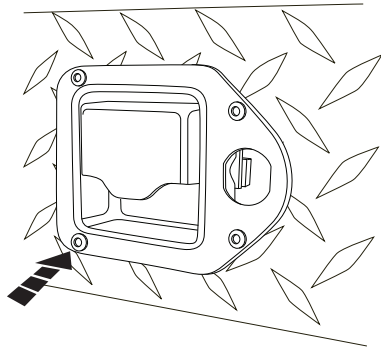

3 REMACHAR LA MANIJA EN SU SITIO (4 VECES CON LOS REMACHES INCLUIDOS)

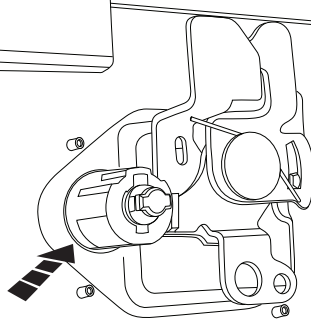

4 INSTALAR EL CILINDRO DEL CERROJO CODIFICADO EN LA MANIJA (ORIENTAR EL CILINDRO DEL CERROJO DE TAL MODO QUE QUEDA HACIA ABAJO LA RANURA DE DRENAJE), DEJAR EL CILINDRO DEL CERROJO EN LA POSICIÓN BLOQUEADA

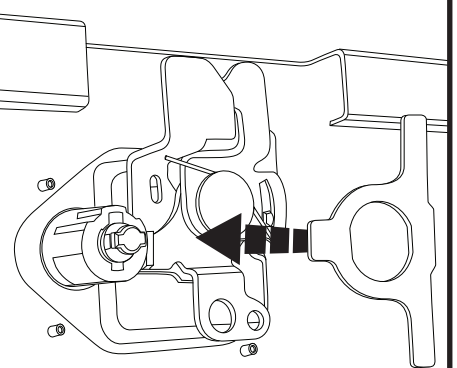

5 ARMAR EL SEPARADOR DE ATRÁS EN EL CILINDRO DEL CERROJO

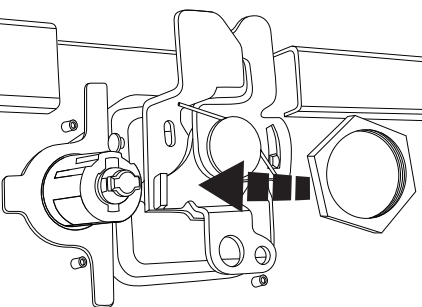

6 ARMAR LA TUERCA Y APRETARLA (LA TORSIÓN RECOMENDADA ES DE 8-10NM)

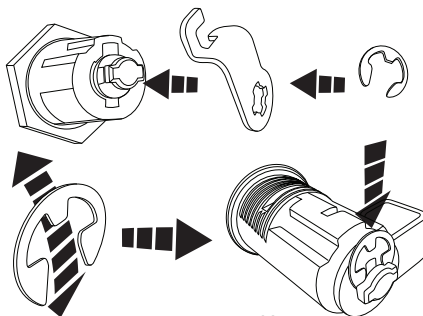

LA PRESILLA E-CLIP SE FORMA CON UNA CINTA

ARMAR CON EL LADO CÓNCAVO CONTRA LA PALANCA COMO SE MUESTRA

7 PONER LA PALANCA EN LA COLA DEL CERROJO Y USAR LA PRESILLA E-CLIP PARA ASEGURARLA USAR EL DESTORNILLADOR DE CABAÑA PLANA PARA ASENTAR BIEN LA PRESILLA

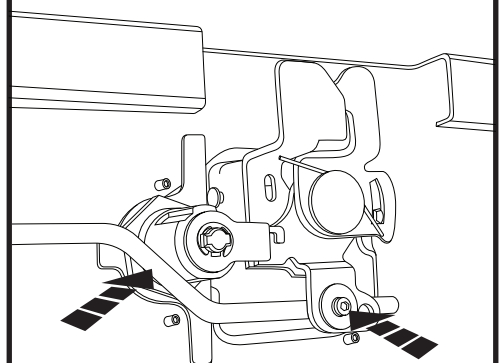

8 MOVER LA VARA CONECTORA DE NUEVO EN SU SITIO Y ASEGURARLA APRETANDO LOS TORNILLOS DE FIJACIÓN CON UNA LLAVE ALLEN DE 1/8" (ESTE PASO PUEDE NO CORRESPONDER A TODOS LOS MODELOS)